

## 7.2 PROTECCIÓN DE VIGUETAS Y TECHOS DE MADERA CON PROMASPRAY®-P300

Resistencia al fuego hasta REI 120 minutos

ENSAYOS

EFFECTS 09 - H - 004 B

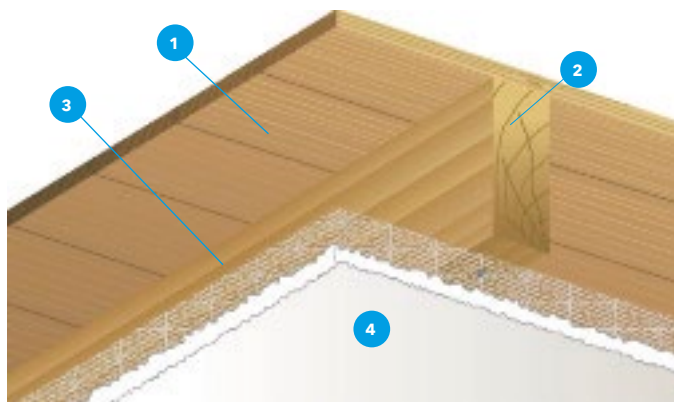

### CARACTERÍSTICAS TÉCNICAS

Reacción al fuego	A1
Densidad en polvo (Kg/m <sup>3</sup> )	220 - 260
Densidad aplicado (Kg/m <sup>3</sup> )	310 ± 15
Secado	Inicial 10 a 15 h.
Rendimiento (Kg/m <sup>2</sup> y cm)	3,0 - 3,5
Conductividad Térmica λ (W/mK)	0,078
pH	8,0 - 8,5

### Descripción del sistema

1. Techo de madera
2. Vigüeta de madera
3. Malla de tipo nervado fijada mediante grapas a la vigüeta
4. Capa de protección mediante mortero proyectado PROMASPRAY®-P300 en espesor medio de 59 mm

### Norma de ensayo EN 1365-2

Mediante el sistema de PROMASPRAY®-P300 + MALLA pueden realizarse protecciones de techos de madera con sus viguetas para hasta REI 120, ensayado según Norma EN 1365-2.

La solución puede aplicarse a todo tipo de madera. La protección alcanza también a las viguetas principales y a las secundarias.

La malla se fija directamente a la parte inferior de las viguetas mediante grapas, de forma perpendicular a las viguetas. Con una superposición mínima entre secciones de una corrugación en longitudinal, y un mínimo de 100 mm al final en la dirección transversal. No está permitido instalar o fijar equipos a la malla metálica, ni instalar materiales combustibles en el plenum.

### Aplicación:

El PROMASPRAY®-P300 se aplica mediante máquina de proyección de mezcla continua. Se debe aplicar en primer lugar una capa sobre la malla metálica, a la que se pasa un cepillo para crear una capa de anclaje. A continuación, se proyecta en sucesivas capas hasta alcanzar el espesor requerido.

## 7.3 PROTECCIÓN DE VIGUETAS Y TECHOS DE MADERA CON PROMASPRAY®-F250

Resistencia al fuego hasta REI 120 minutos

ENSAYOS

EFFECTIS - 10 - H - 482

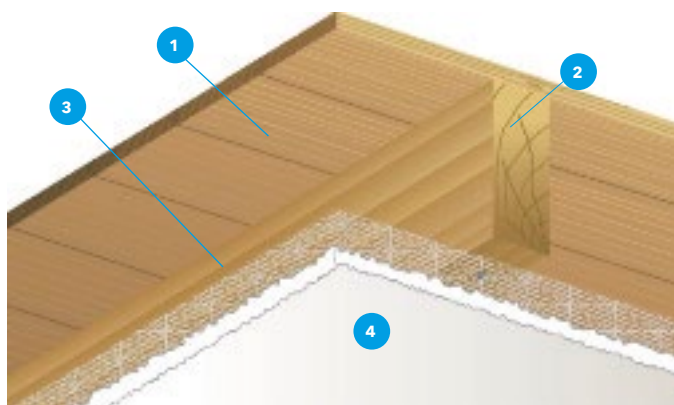

### CARACTERÍSTICAS TÉCNICAS

Reacción al fuego	A1
Densidad (Kg/m <sup>3</sup> )	180 - 250
Toxicidad	No tóxico
pH	10
Rendimiento (Kg/m <sup>2</sup> y cm)	1,8 - 2,5
Conductividad Térmica λ (W/mK)	0,0516

### Descripción del sistema

1. Techo de madera
2. Vigüeta de madera
3. Malla de tipo nervado fijada mediante grapas a la vigüeta
4. Capa de protección mediante mortero proyectado PROMASPRAY®-F250 en espesor medio de 86 mm

### Norma de ensayo EN 1365-2

Mediante el sistema de PROMASPRAY®-F250 + MALLA pueden realizarse protecciones de techos de madera con sus viguetas para hasta REI 120, ensayado según Norma EN 1365-2.

La solución puede aplicarse a todo tipo de madera. La protección alcanza también a las viguetas principales y a las secundarias.

La malla se fija directamente a la parte inferior de las viguetas mediante grapas, de forma perpendicular a las viguetas.

Con una superposición mínima entre secciones de una corrugación en longitudinal, y un mínimo de ≥100 mm al final en la dirección transversal. No está permitido instalar o fijar equipos a la malla metálica, ni instalar materiales combustibles en el plenum.

### Aplicación:

El PROMASPRAY®-F250 se aplica mediante máquina de proyección de mezcla continua en una capa única directamente sobre la malla. Una vez se ha obtenido el espesor requerido, se compacta el PROMASPRAY®-F250 con lana o rodillo para dejar una superficie lisa y nivelada.