

Promat



**Nowy sposób
budowania przegród
przeciwpożarowych**

PROMATECT®-100X



Promat - odkryj nowy sposób budowania przegród przeciwpożarowych



PROMATECT®-100X to innowacyjna płyta ogniochronna o szerokim zastosowaniu, zaprojektowana z myślą o budowaniu przegród przeciwpożarowych w budynkach, gdzie wymagana jest wysoka odporność na działanie ognia.

Płyta PROMATECT®-100X jest produktem niepalnym (A1), wykonanym z mieszanki siarczanów i krzemianu wapnia PROMAXON® przy wykorzystaniu innowacyjnej technologii PromaX®.

Płyty przeznaczone są do wykonywania ognioodpornych sufitów podwieszanych, ścian szachtowych oraz zwiększenia odporności ogniowej istniejących ścian murowanych i betonowych oraz stropów masywnych.

Płyty PROMATECT-100X mogą być stosowane zarówno wewnątrz jak i na zewnątrz budynków, ale przy zapewnieniu ochrony przed bezpośrednim oddziaływaniem deszczu na ich powierzchnię (zgodnie z przepisami kategoria zastosowań Z1, Z2 oraz Y). Założony okres użytkowania dla podanych rozwiązań wynosi co najmniej 25 lat.

PROMATECT®-100X to wyrób charakteryzujący się stabilnością mechaniczną, niezwykłą trwałością, łatwością cięcia i łączenia poszczególnych płyt oraz niewielką masą i wysokim poziomem ochrony przeciwpożarowej.

Oszczędność czasu i łatwy montaż

- Konstrukcje wyłącznie jedno- lub dwuwarstwowe
- Tylko dwie grubości płyt 12 i 20 mm
- Płyty można łatwo przycinać i łączyć przy pomocy ogólnodostępnych narzędzi i łączników
- Płyty mają gładką powierzchnię, która gwarantuje najwyższą jakość wykończenia przy użyciu standardowych zapraw do spoinowania i farb

EKONOMICZNE
ROZWIĄZANIE



Gwarancja bezpieczeństwa

- Produkt wykonany z materiałów niepalnych (Euroklasa A1) dla zapewnienia najwyższego poziomu ochrony przeciwpożarowej
- Wysokiej jakości płyta ogniochronna wyprodukowana przez światowego lidera w dziedzinie bezpieczeństwa pożarowego
- PROMATECT®-100X posiada oznakowanie CE dla planowanego zastosowania - „płyta ogniochronna”; przewidywany okres użytkowania wynosi co najmniej 25 lat

KLASA
REAKCJI NA
OGIEŃ – A1





Odporność ogniowa EI120

Ściana murowana

Zwiększenie klasy odporności ogniowej istniejącej ściany murowanej z pustaków ceramicznych do EI120 wykonywane jest z płyty PROMATECT-100X grubości 12 mm. Płyty mocuje się bezpośrednio do ściany za pomocą kotew stalowych (4 szt./m²) oraz kleju.



Detal A - przekrój

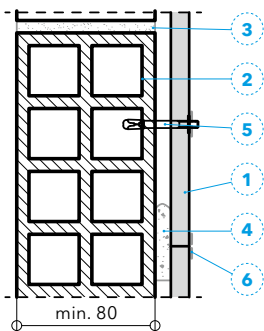

Legenda:

- 1 - PROMATECT®-100X, grubość 12 mm
- 2 - Ściana murowana z pustaków ceramicznych
- 3 - Spoina

- 4 - Punktowo nałożony klej na bazie gipsu
- 5 - Kotwy min. M10, długość min. 45 mm
- 6 - Gips szpachlowy

Odporność ogniowa EI120

Ściana szachtowa

Ściany szachtowe w klasie odporności ogniowej EI120 (odporność przy działaniu ognia z obu stron) wykonywane są z dwóch płyt PROMATECT-100X o grubości 20 mm montowanych na ruszcie z kształtowników stalowych. Maksymalna wysokość takiej przegrody to 4 m przy nieograniczonej szerokości. Możliwe jest stosowanie rewizji oraz odpowiednio zabezpieczonych przejść instalacyjnych.

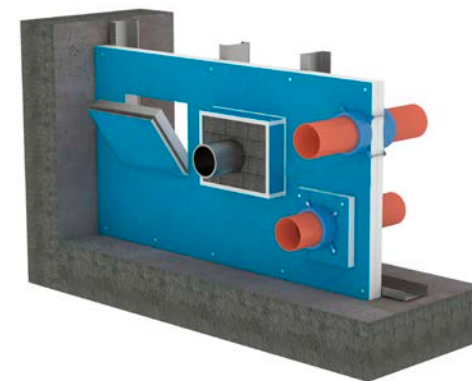

Detal A - przekrój

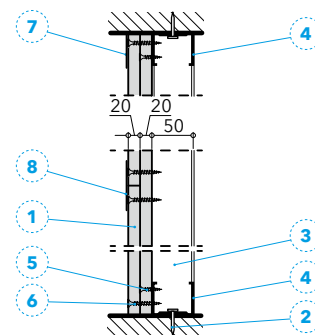

Legenda:

- 1 - PROMATECT®-100X, grubość 2x20 mm
- 2 - Gwóźdź metalowy w rozstawie 500 mm
- 3 - C-profil 50x50 mm
- 4 - U-profil 50x40 mm
- 5 - Wkręt stalowy 3,5x35 mm w rozstawie 500 mm

Detal B - rzut

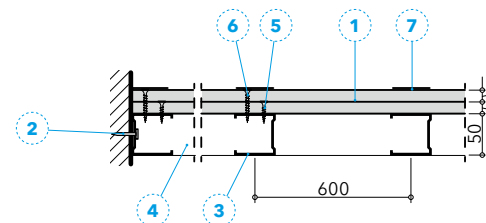

- 6 - Wkręt stalowy 3,5x55 mm w rozstawie 250 mm
- 7 - Gips szpachlowy do pokrycia łbów wkrętów
- 8 - Taśma zbrojeniowa z gipsem szpachlowym (uszczelnienie spoin pomiędzy płytami)

Odporność ogniowa EI120

Sufit podwieszany

Sufit podwieszany w klasie odporności ogniowej EI120 wykonywane jest z dwóch płyt PROMATECT-100X o grubości 20 mm montowanych na ruszcie z kształtowników stalowych podwieszonych w rozstawie 800x750 mm. Możliwe jest stosowanie rewizji oraz odpowiednio zabezpieczonych przejść instalacyjnych.

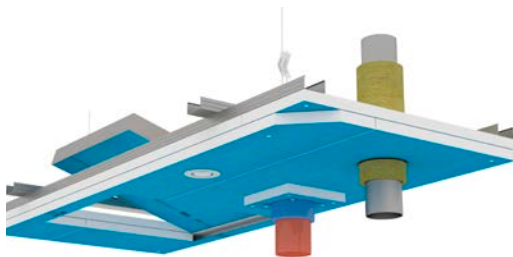

Detal A - przekrój podłużny

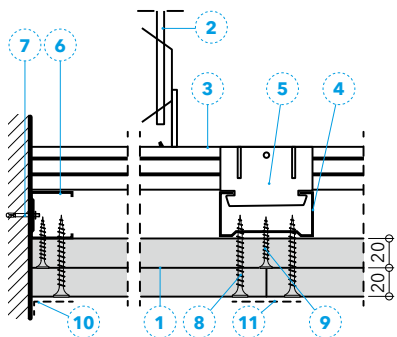

Legenda:

- 1 - PROMATECT®-100X, grubość 2x20 mm
- 2 - Wieszak
- 3 - Profil 49x27 mm (co 750 mm)
- 4 - Profil 49x27 mm (co 500 mm)
- 5 - Łącznik z blachy stalowej, grubość 0,7 mm
- 6 - Profil 28x28 mm

Detal B - przekrój poprzeczny

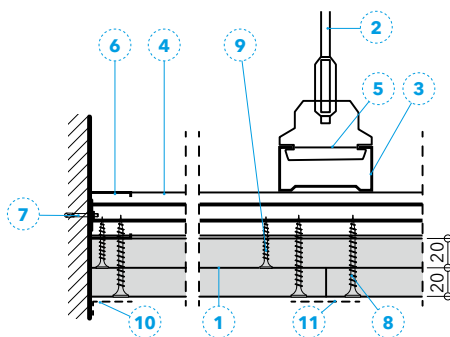

- 7 - Kotwy min. M10, długość min. 45 mm
- 8 - Wkręt stalowy 3,5x55 mm w rozstawie 150 mm
- 9 - Wkręt stalowy 3,5x35 mm w rozstawie 300 mm
- 10 - Gips szpachlowy do pokrycia łbów wkrętów
- 11 - Taśma zbrojeniowa z gipsem szpachlowym (uszczelnienie spoin pomiędzy płytami)

Odporność ogniowa REI120

Strop z blachy trapezowej

Zabezpieczenie stropu z blachy trapezowej pokrytej od góry warstwą betonu w klasie odporności ogniowej EI120 wykonywane jest z płyt PROMATECT-100X o grubości 12 mm montowanych przez profile stalowe do stropu. Możliwe jest stosowanie odpowiednio zabezpieczonych przejść instalacyjnych.

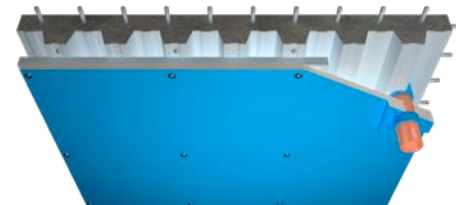

Detal A - przekrój podłużny

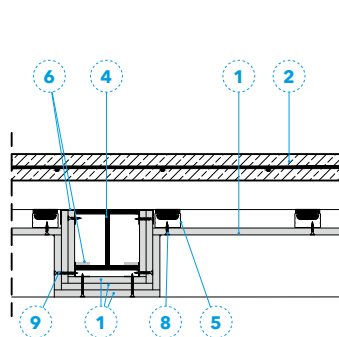

Legenda:

- 1 - PROMATECT®-100X, grubość 12 mm
- 2 - Warstwa nadbetonu
- 3 - Blacha trapezowa
- 4 - Belka stalowa
- 5 - Profil 49x27 mm (co 400 mm)

Detal B - przekrój poprzeczny

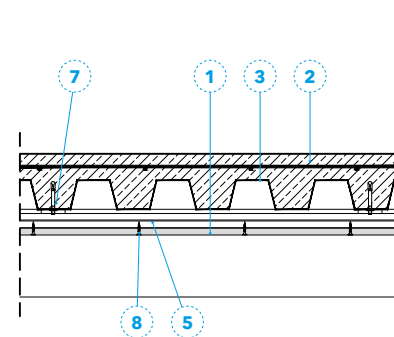

- 6 - Profil 28x28 mm
- 7 - Kotwa rozprężna Ø8x40 (co 600 mm)
- 8 - Wkręt stalowy 3,5x25 mm w rozstawie 200 mm
- 9 - Wkręt stalowy 3,5x45 mm w rozstawie 200 mm

Specyfikacja techniczna produktu

PROMATECT®-100X

Wymiary i tolerancje

Wymiary:

- grubość płyty:
12 lub 20 mm
- szerokość x długość:
1200 x 2000 mm / 1200 x 2500 mm

Tolerancje wymiarów:

- grubość płyty:
0 / +1 (płyta o grubości 12 mm);
0 / +2 (płyta o grubości 20 mm)
- długość i szerokość: -5 / 0 mm
- prostopadłość płyty: 2,5 mm/m

Właściwości fizyczne

Gęstość (zgodnie z EN 12467):

840 kg/m³ ±10%

Wytrzymałość na rozciąganie prostopadle (zgodnie z EN 319):

0,91 MPa dla płyt o grubości 12 mm
0,97 MPa dla płyt o grubości 20 mm

Wytrzymałość na rozciąganie równoległe (zgodnie z EN 789):

Wzdłużne: > 1,6 MPa
Poprzeczne: > 1,4 MPa

Wytrzymałość na ściskanie (zgodnie z EN 789):

Wzdłużne: > 6 MPa
Poprzeczne: > 6 MPa

Wytrzymałość na zginanie wzdłużne (zgodnie z EN 12467:2016 - kondycjonowanie w temperaturze 105°C): > 4,5 MPa

Wytrzymałość na zginanie (zgodnie z EN 12467:2016 - kondycjonowanie w temperaturze 105°C): > 2,5 MPa

Moduł sprężystości (zgodnie z EN 12467:2016 - kondycjonowanie w temperaturze 40°C):

Wzdłużnej: > 2000 MPa (dla płyt
o grubości 12 mm)

Poprzecznej: > 2000 MPa (dla płyt
o grubości 12 mm)

Klasyfikacja reakcji na ogień (zgodnie z EN 13501-1): A1

Próba poddania cykлом zamrażania- rozmrężania (zgodnie z EN 12467): zaliczona

Przewidywane zastosowanie produktu:

Kategorie zastosowania:

Z2 - zastosowanie w warunkach
wewnętrznych,
Y - zastosowanie zewnętrzne
półodkryte

Stabilność wymiarowa (zgodnie z EN 318): Długość płyty:

wilgotność względna od 65%
w temperaturze 20°C do 85%
w temperaturze 20°C:
Wzdłużna: 0,3 mm/m
Poprzeczna: 0,3 mm/m

wilgotność względna od 65%
w temperaturze 20°C do 85%
w temperaturze 20°C:
Wzdłużna: -0,1 mm/m
Poprzeczna: -0,1 mm/m

Grubość płyty:

wilgotność względna od 65%
w temperaturze 20°C do 85%
w temperaturze 20°C:
Wzdłużna: 0,2 %
Poprzeczna: 0,0 %

wilgotność względna od 65%
w temperaturze 20°C do 85%
w temperaturze 20°C:
Wzdłużna: -0,1 %
Poprzeczna: -0,1 %

Przewodność cieplna (λ): 0,25 W/mK

**Współczynnik oporu dyfuzyjnego
pary wodnej (μ)**
(zgodnie z EN ISO 12572): 11-14

Wygląd zewnętrzny

Powierzchnie płyty PROMATECT®-100X mają gładkie wykończenie w kolorze niebieskim (z przodu i z tyłu). Prostokątne lub spłaszczone krawędzie na bokach wzdłużnych i prostokątne krawędzie na bokach poprzecznych.

Ogólne zalecenia dotyczące postępowania z produktem

Składowanie

Przechowywać na płaskiej powierzchni, w suchym miejscu.

Postępowanie z produktem

Płyty dostarczane są na paletach.

Płyty należy układać poziomo w stosy na płaskiej powierzchni, w suchym, dobrze wentylowanym pomieszczeniu.

Płyty powinny być zawsze zdejmowane ze stosu przez 2 osoby i transportowane w pozycji pionowej.

Zalecenia dotyczące bezpieczeństwa

Niezbędne informacje na temat bezpieczeństwa produktu znaleźć można w karcie charakterystyki PROMATECT®-100X.

Zastosowanie

Konstrukcja ścian i sufitów ognioodpornych w ramach budowania systemów przegród przeciwpożarowych.

Wykańczanie powierzchni płyty

Firma Etex Building Performance dostarcza odpowiednie zaprawy do spoinowania marki Siniat.

Nasze Centrum Badań i Rozwoju zlokalizowane w Awinionie opracowało doskonale zaprawy do spoinowania płyt PROMATECT®-100X, zapewniające znakomitą przyczepność do powierzchni płyt oraz odpowiednią urabialność zaprawy, jak również wysoką odporność ogniową.



REGIONALNI PRZEDSTAWICIELE SPRZEDAŻY

WOJ. WIELKOPOLSKIE, LUBUSKIE I DOLNOŚLĄSKIE

Jarosław Stachowiak
tel. 602 751 224
jaroslaw.stachowiak@etexgroup.com

WOJ. ŁÓDZKIE, ŚWIĘTOKRZYSKIE I KUJAWSKO-POMORSKIE

Przemysław Paprzycki
tel. 602 718 439
przemyslaw.paprzycki@etexgroup.com

WOJ. ŚLĄSKIE I OPOLSKIE

Karol Watola
tel. 606 790 607
karol.watola@etexgroup.com

WOJ. MAŁOPOLSKIE

Andrzej Grywański
tel. 571 407 179
andrzej.grywanski@etexgroup.com



WOJ. ZACHODNIOPOMORSKIE, POMORSKIE I WARMIŃSKO-MAZURSKIE

Kamil Ziolkowski
tel. 606 707 990
kamil.ziolkowski@etexgroup.com

WOJ. MAZOWIECKIE

Piotr Marcinkiewicz
tel. 571 407 180
piotr.marcinkiewicz@etexgroup.com

Damian Serewa
tel. 882 016 040
damian.serewa@etexgroup.com

WOJ. PODLASKIE, LUBELSKIE I PODKARPACKIE

Jacek Adamczuk
tel. 606 139 667
jacek.adamczuk@etexgroup.com

Kierownik ds. Zabezpieczeń Tuneli

Jacek Cwikliński
tel. 604 128 730
jacek.cwiklinski@etexgroup.com

Kierownik ds. Sprzedaży Szkła Ogniochronnego

Damian Serewa
tel. 882 016 040
damian.serewa@etexgroup.com